

Наименование изделия

Таблица фигур

Предприятие-изготовитель

Дата изготовления

Назначение изделия

Общие сведения об изделии

Клапан обратный стальной фланцевый

DN 100 PN 1,6 МПа (16 кг/см²)

19нж76нж

QINGDAO ALLIED INDUSTRIAL CO., LTD

_____ 20 ____ г.

Применяется для предотвращения обратного потока рабочей среды в трубопроводах воды, пара и агрессивных сред.

Основные технические данные и характеристики

Условный проход DN, мм

100

Давление номинальное PN

1,6 МПа (16 кг/см²)

Давление гидроиспытаний R_{пр}

2,5 МПа (25 кг/см²)

Температура рабочей среды T, не более, °C

425

Климатическое исполнение по ГОСТ 15150-69

У категории 1

Температура окружающей среды, °C

от плюс 40 до минус 40

Пропуск среды в затворе

по классу В ГОСТ 9544-93

Коэффициент гидравлического сопротивления

0,9

Испытательная среда

вода

Рабочая среда

вода, пар

Изготовление и поставка по

ГОСТ 11823-91,

ГОСТ 13252-91, 12.2.063-81

фланцевое ГОСТ 12815-80

Сталь 08X18H10 (AISI 304)

Тип присоединения к трубопроводу

Материал корпуса и крышки

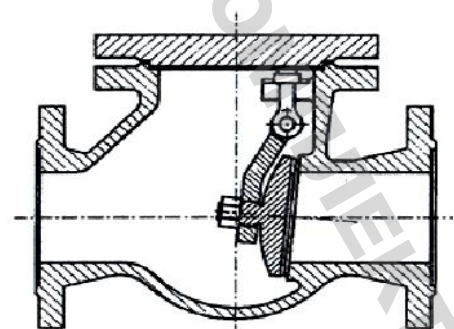

DN	L	D	D1	z-Ød	Масса, кг
50	230	165	125	4 — 18	7,70
65	290	185	145	4 — 18	12,80
80	310	200	160	8 — 18	15,90
100	350	230	190	8 — 18	24,24
125	400	245	210	8 — 18	30,00
150	480	300	250	8 — 23	42,66
200	550	375	320	12 — 23	77,20

Подготовка изделия к работе

Перед установкой клапана трубопровод следует тщательно очистить от загрязнения.

Клапан должен быть установлен так, чтобы направление движения среды совпало с направлением стрелки на корпусе клапана.

Эксплуатация

Рабочие среды, проходящие через клапан, должны соответствовать стандартам и техническим условиям на них.

Во время эксплуатации следует производить осмотры не реже одного раза в три месяца.

При осмотрах необходимо производить:

- очистку клапана от загрязнения;
- проверку герметичности всех узлов;
- проверку состояния резьбовых соединений;
- в местах смазки проверить наличие смазки;
- проверку работоспособности клапана.

Правила хранения и транспортировки

Клапаны должны храниться на складе или под навесом в упаковке завода-изготовителя на стеллажах с поставленными заглушками.

При длительном хранении необходимо периодически осматривать клапаны не менее одного раза в 6 месяцев заменять смазку и удалять обнаруженную грязь.

Транспортирование клапанов к месту монтажа производится в упаковке завода-изготовителя в законсервированном виде с заглушенными фланцами.

Комплектность

Клапан в сборе
Паспорт на изделие

10 шт.
1 экземпляр

Свидетельство о приемке и консервации

Клапан соответствует ГОСТ 11823-91, ГОСТ 13252-91, 12.2.063-81 и признан годным к эксплуатации. Вариант защиты наружных и внутренних поверхностей ВЗ-1 или ВЗ-7. Вариант внутренней упаковки: ВУ-9, ВУ-7 по ГОСТ 9.014-78.

Декларация о соответствии: № ЕАЭС N RU Д-СН.НА 66.В.02703/19 от 26.11.2019

Дата консервации _____ 20 ____ г.

Срок консервации 2 года.

Гарантии изготовителя

Гарантийный срок со дня ввода в эксплуатацию — 12 месяцев. Гарантийная наработка в пределах гарантийного срока эксплуатации - 450 циклов.

Особые отметки

.....

.....

Дата продажи _____

Продавец _____

М.П.